

### PERFORMANCES

RATINGS <sup>(1)</sup>	50Hz		60Hz <sup>(2)</sup>	
	kVA	kWe <sup>(3)</sup>	kVA	kWe <sup>(3)</sup>
PRIME	40	32	48	38,4
STAND-BY	44	35,2	53	42,4

**POTENCIA PRIME:** La potencia prime es el máximo de carga disponible con carga variable por un número ilimitado de horas. El promedio de potencia de salida durante un período de 24 horas de operación no debe exceder el 70% de la potencia prime declarada entre los intervalos de mantenimiento prescritos y las condiciones estándares del ambiente. Una sobrecarga del 10% es posible por una hora cada 12 horas de utilización.

**POTENCIA STAND-BY:** Este es el máximo de potencia disponible por un período de 500 horas por año con un promedio de carga del 90% de la potencia stand-by declarada. No es posible ninguna clase de sobre carga en esta aplicación.

**POTENCIA CONTINUA:** Contactar al departamento comercial de FENK.

1) Servicio de acuerdo a ISO 8528. La potencia nominal esta disponible después de 50 horas de funcionamiento con una tolerancia de ±3%. La potencia indicada puede cambiar en función del alternador que se utiliza. Para el servicio, a temperatura de mas de 40 grados C y/o una altitud por sobre 1000 metros debe considerarse el factor de reducción de potencia. Contactar al departamento comercial de FENK. / 2) EPA TIER 2 certificación disponible. / 3) Factor de potencia 0.8



## MOTOR 8041 AM1

41 kW (1500 rpm) – 48 kW (1800 rpm)

### 1/ GENERAL

	1500 rpm	1800 rpm
Modelo de motor	8041 AM1.B550	8041 AM1.B650
Número de cilindros	4	
Orden de encendido (Nº 1 lado del ventilador)	1-3-4-2	
Disposición de cilindros	en línea	
Válvulas por cilindro	2	
Ciclo del motor	diesel de 4 tiempos	
Sistema de inyección	directo	
Sistema de aspiración	normal aspirado	
Diámetro	mm 104	
Carrera	mm 115	
Desplazamiento total	litro 3,9	
Relación de compresión	17 : 1	
Rotación del volante	sentido antihorario visto en el volante	
Carcasa del volante	SAE 3	
Peso neto motor	kg ~ 415	
Energía hacia el refrigerante	kcal/kWh 605	610
Energía liberada por radiación	kcal/kWh 185	190
Dimensiones L x A x Alto	mm 1094 x 680 x 885	

### 2/ PERFORMANCES

Condición para la utilización		
temperatura	°C	≤25
altitud	m	≤300

### 3/ SISTEMA DE ENFRIAMIENTO

Tipo		líquido
Refrigerante recomendado		agua - paraflu 50%
Capacidad		
motor solo	litro	7
radiador y mangueras	litro	14

### 4/ SISTEMA DE LUBRICACIÓN

Capacidad de aceite con filtro incluido	litro	7,7
Intervalo de mantenimiento	horas	300
Especificaciones del aceite		ACEA E3 / E5
Consumo de aceite	%combustible	< 0,1

## 5/ SISTEMA DE ADMISIÓN

1500 rpm

1800 rpm

Consumo de aire al 100% de la carga	m <sup>3</sup> /h (kg/h)	165 (137)	195 (162)
Tipo de filtro de aire		seco	

## 6/ SISTEMA DE ESCAPE

Flujo de gas en potencia Stand-by	kg/h	195	235
Temperatura máxima a PRP (25°C)	°C	530	550

## 7/ SISTEMA DE COMBUSTIBLE

Consumo específico de combustible			
Potencia prime	gr/kWh (l/h)	227 (9,7)	229 (11,7)
80%	gr/kWh (l/h)	225 (7,2)	232 (8,8)
50%	gr/kWh (l/h)	238 (5,1)	240 (6,1)
Especificaciones del combustible		EN 590	

## 8/ SISTEMA ELÉCTRICO

Voltaje	V	12	
---------	---	----	--

## GENERADOR ECO 32-3S/4



## CARACTERÍSTICAS GENERALES

Frecuencia	Hz	50				60			
Voltaje	V	380	400	415	440	415	440	460	480
Potencia nominal clase H	kVA	42,5	42,5	42,5	34	50	51	51	51
	kW	34	34	34	27,2	40	40,8	40,8	40,8
Potencia nominal clase F	kVA	39	39	39	31	46	49	49	49
	kW	31,2	31,2	31,2	25	37	39,2	39,2	39,2
Regulación con	DSR	±1 % con cualquier factor de potencia y variaciones de velocidad entre -5% +30%							
Clase de aislamiento		H							
Sistema de excitación		sin escobillas							
Bobinado del estator		12 terminales							
Rotor		jaula de amortiguación							
Eficiencia al 100% carga	%	88,5	88,6	88,3	88,1	89,1	89,6	89,8	90
Capacidad de corriente de cortocircuito	%	>300				>350			
Sobrecarga admitida	%	110% potencia nominal (1 hora cada 6 horas)							
Sobrecarga admitida por 20 segundos	%	300							
Interferencia de teléfono		THF < 2%				TIF < 45			
Interferencia de radio		cumplen normas EN61000-6-3, EN61000-6-1							
Distorsiona la forma de onda (THD) a carga completa	LL/LN%	3,7 / 3,6							
Distorsiona la forma de onda (THD) sin carga	LL/LN%	3,2 / 3,1							
Protección		IP 21 (otra protección a pedido)							
Peso neto del generador	kg	214							

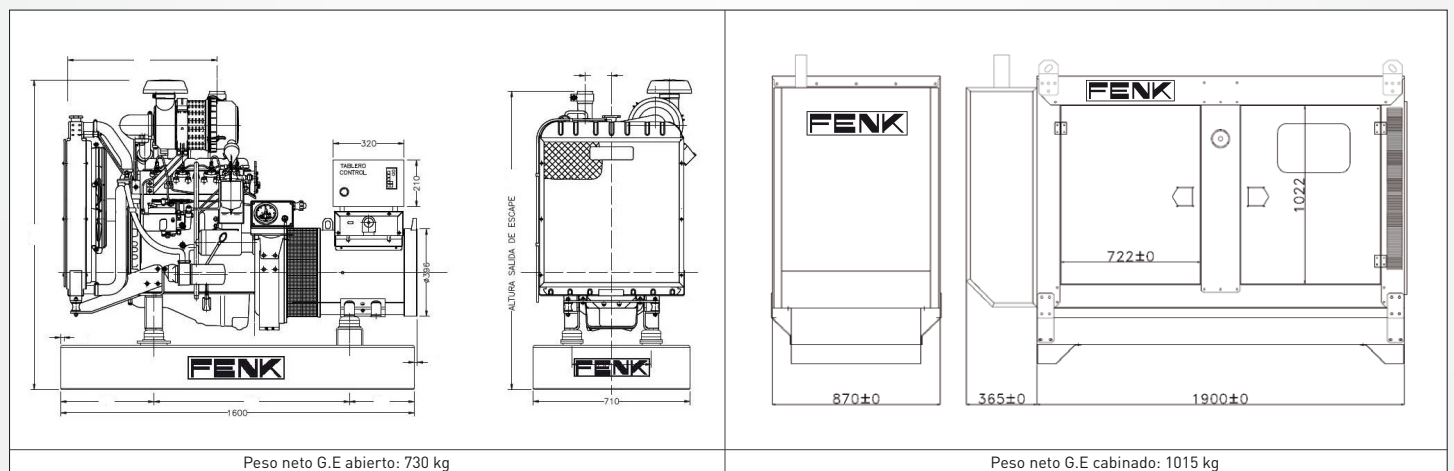

- Equipos abiertos o cabinados • Fijos o móviles sobre trailer
- Instalaciones llave en mano • Servicios de mantenimiento
- Reparaciones en campo • Provisión de repuestos

## Distribuidor Oficial en Argentina de:

- Motores Fiat Industrial • Generadores Mecc Alte
- Tableros Tecnoelettra • Motores Briggs & Stratton
- Venta directa para fabricantes

**Casa Fenk S.A.C.I.F.I. • [www.fenk.com.ar](http://www.fenk.com.ar)**

**Avda. J. B. Alberdi 7138 - CABA - Tel.: (5411) - 4687-0000 - [ventas@fenk.com.ar](mailto:ventas@fenk.com.ar)**